

SMART FIXING SYSTEMS

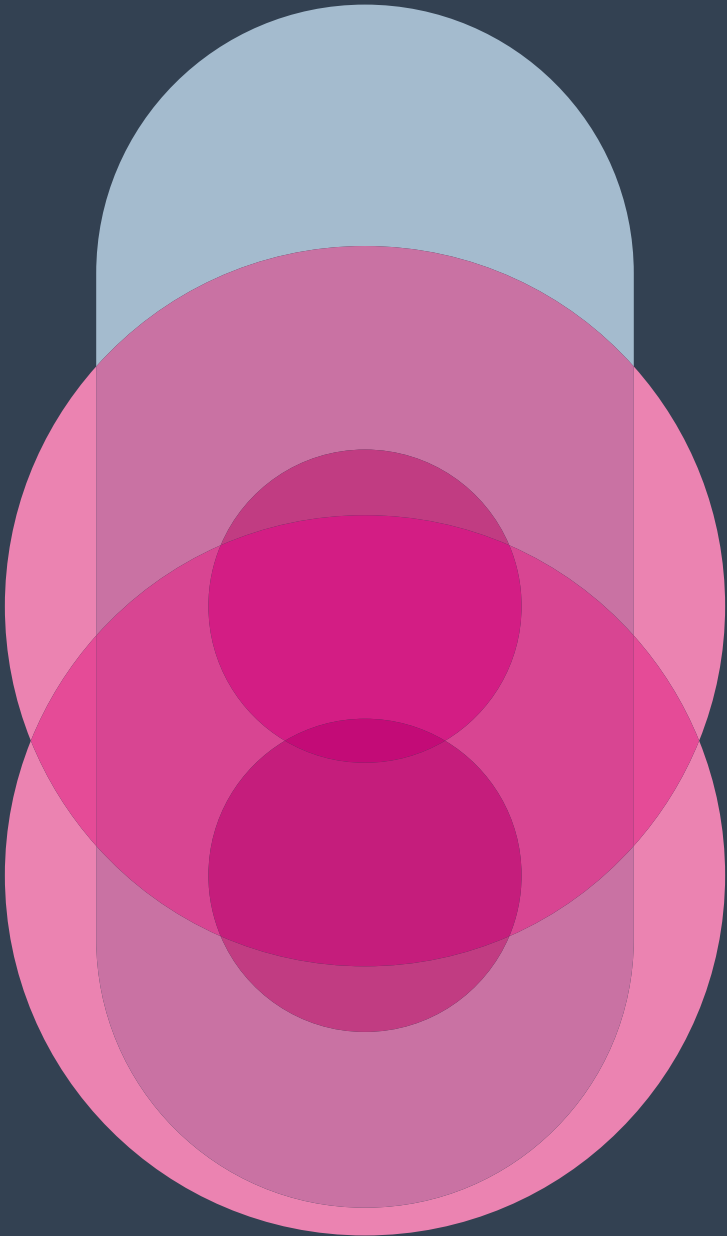



DEN OPHÆNGTE FACADE MED BAGVENTILATION

Den ophængte facade med bagventilation (OFB) beklæder en bygnings ydervægge. I en OFB monteres facadeelementerne ved hjælp af et befæstigelsessystem i en vis afstand til bygningens ydervæg.

Ud over de mange arkitektoniske muligheder har denne konstruktionsform væsentlige økologiske og økonomiske fordele:

- En OFB beskytter mod vejrpåvirkninger og bidrager til at bygningen får en lang levetid. Bygningens ydervægge og isoleringen holdes tør.
- En OFB minimerer temperaturlastninger og er en optimal beskyttelse mod varme og kulde.

- OFB er en energispare-facade: Den variable længde på vægkonsollerne gør det muligt at indbygge isoleringsmateriale i enhver ønsket tykkelse. Energibesparelsen medfører at carbondioxid-emissionen minimeres.
- Ventilationen af facaden regulerer fugtighedsbalancen i bygningen og sørger for et optimalt indeklima.
- En OFB er opbygget i flere lag, hvilket beskytter mod støj.
- OFB-systemet giver garanti for bæredygtigt byggeri i kraft af at de anvendte komponenter genbruges.

EN OFB'S OPBYGNING

- 1 Undergrund
- 2 Isoleringsmateriale
- 3 Spalte til bagventilation
- 4 Facadeplade
- 5 Allface underkonstruktion

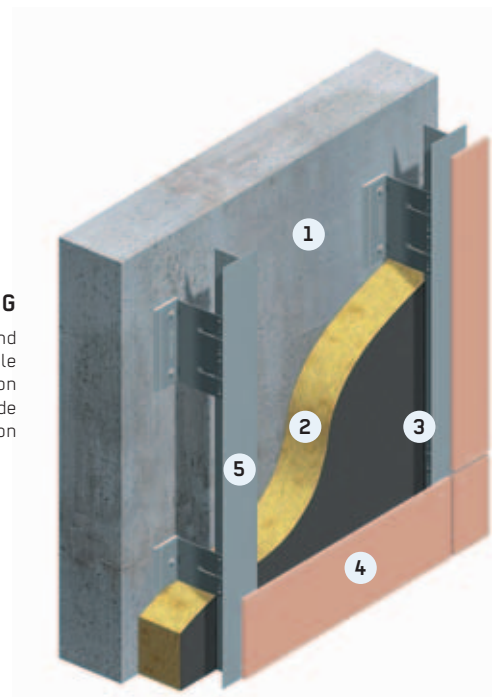

ALLFACE SMART FIXING SYSTEMS

Det væsentlige element og basis for befæstigelsessystemet er vægkonsollen. Den er afgørende for opbygningen af facadens underkonstruktion.

VÆGKONSOL F1

Vægkonsollen F1 bruges til vertikal befæstelse på massive vægge.

Tekniske karakteristika/fordele

- Vindtryk overføres direkte til bygningselementet - der kan ikke optræde træklast på dyvlerne
- Hver enkel F1 kan fungere som fikspunkt og glidepunkt.
- F1+ bruges fortrinsvis som fikspunkt. Den har en høj bæreevne som følge af konstruktionshøjden og 2 befæstigelser i væggen.
- Dyvelafstanden på 125 mm på F1+ gør det muligt at montere konsollen på dårlige overflader.
- Et integreret klemstykke 40 mm justeringsmulighed for bæreprøfnerne.
- Fremstillet af aluminium EN-AW 6060 T68

Vægkonsol	Overhæng A	Vægafstand B
F1.35	35 mm	42 - 80 mm
F1.50	50 mm	57 - 95 mm
F1.80	80 mm	87 - 125 mm
F1.115	115 mm	122 - 160 mm
F1.150	150 mm	157 - 195 mm
F1.185	185 mm	192 - 230 mm
F1.220	220 mm	227 - 265 mm
F1.255	255 mm	262 - 300 mm

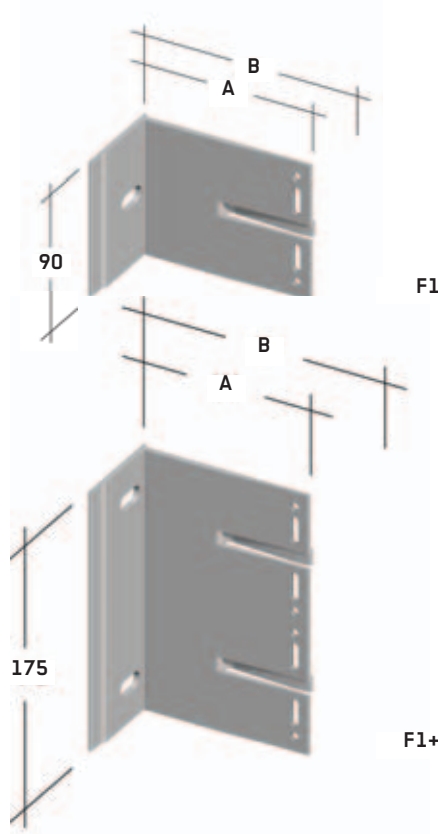

VÆGKONSOL F2

Vægkonsollen F2 bruges til horisontal montage fortrinsvis på stativkonstruktioner.

Tekniske karakteristika/fordele

- Konstruktionsformen giver høj bæreevne
- Udviklet til montage på stativkonstruktioner
- Hver enkel F2 kan fungere som fikspunkt og glidepunkt. F2+ bruges hovedsageligt som fikspunkt på grund af den høje belastningsevne og 4 befæstigelser i væggen.
- Et integreret klemstykke giver 40 mm justeringsmulighed for bæreprøfnerne
- Fremstillet af aluminium EN-AW 6060 T68

Vægkonsol	Overhæng A	Vægafstand B
F2.80	80 mm	117 - 155 mm
F2.115	115 mm	152 - 190 mm
F2.150	150 mm	187 - 225 mm
F2.185	185 mm	222 - 260 mm
F2.220	220 mm	257 - 295 mm
F2.255	255 mm	292 - 330 mm
F2.290	290 mm	327 - 365 mm

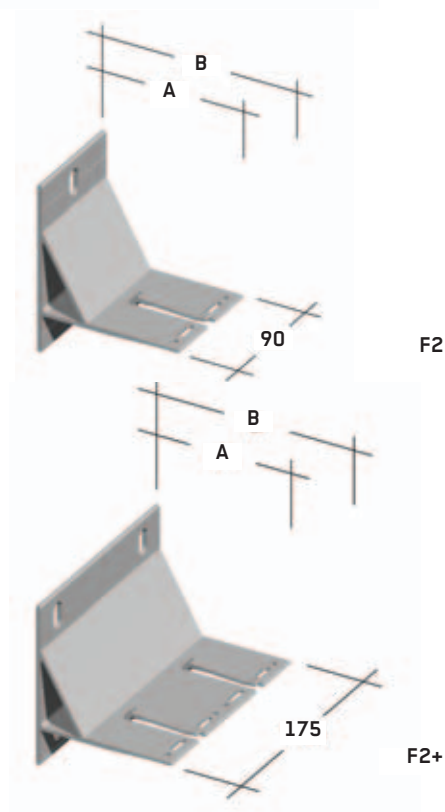

ALLFACE SYSTEM BASICS

Der skelnes principielt mellem befæstigelsessystemer alt efter om de har synlig eller skjult montage og om de monteres horisontalt eller vertikalt.

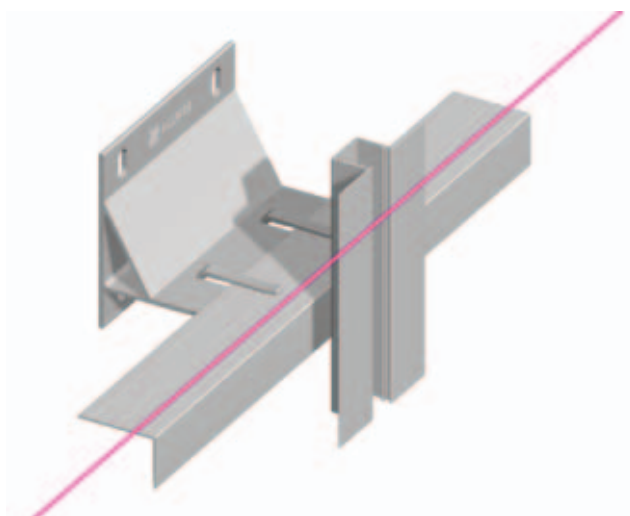
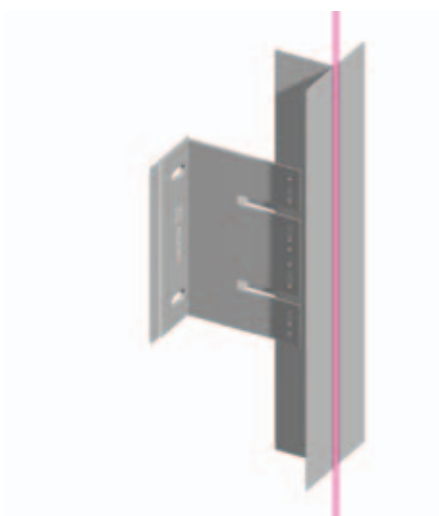

VERTIKALE SYSTEMER

Vertikale systemer bruges til montage på massive vægge. Den primære bæreprøfil monteres vertikalt på en F1.

HORISONTALE SYSTEMER

Til bygningsværker der består af stativkonstruktioner, anvendes der hovedsageligt horisontale systemer hvor den primære bæreprøfil monteres horisontalt på en F2.

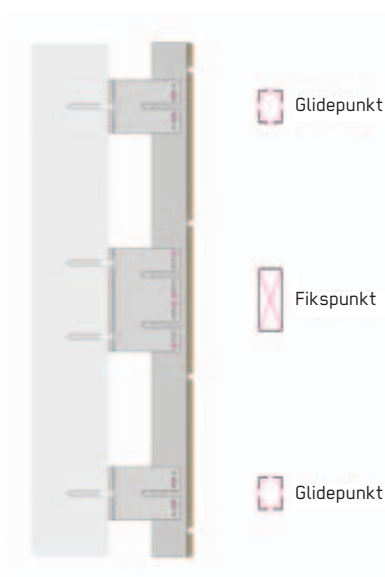

TERMISK LÆNGDEÆNDRING

Ved montage af vertikale eller horisontale systemer skal man tage højde for længdeændringer som følge af temperaturændringer. Derfor giver de aflange huller i vægkonsollerne mulighed for termisk udvidelse af profilen. Bæreprøfilens længde afhænger af etagehøjden eller pladedelingen.



FIKSPUNKT

Fikspunktet leder egenvægten og vindbelastninger ind i den bærende væg. Forbindelsen mellem vægkonsollen og profilen udføres derfor i runde huller, så der ikke kan ske forskydninger.

Ved forbindelser mellem primære bæreprøfer og pladebæreprøfer udføres fastgørelsen ligeledes som fikspunkt og glidepunkt.

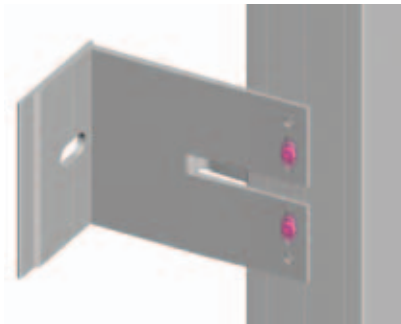

GLIDEPUNKT

Forbindelsen mellem glidepunktet og profilen udføres derimod som en forskydelig forbindelse i aflange huller. Derved hindres profilen ikke i sine længdeændringer - der dannes ingen klemsteder.

I glidepunktet overføres der udelukkende vindbelastninger til forankringsundergrunden.



FIKSPUNKT



GLIDEPUNKT

SYSTEMOVERSIGT

Befæstigelsesmåde	Befæstigelsesmidler	Smart Fixing Systems
synlig	nitter	F1.10
synlig	nitter	F2.10
synlig	kramper	F1.20
synlig	kramper	F2.20
skjult	klæbesystem	F1.30
skjult	klæbesystem	F2.30
skjult	underskåret anker	F1.40
skjult	ophængningssystem	F1.50
skjult	ophængningssystem	F2.50

TERMISK ADSKILLELSE

For at undgå varmebroer og for at minimere varmetab indbygges der et termisk adskillelselement mellem vægkonsollen og ydervæggen.

SMART FIXING SYSTEMS

SYNLIG BEFÆSTIGELSE MED NITTER

Facadebefæstelse med nitter er en meget økonomisk montage måde da arbejdet er meget nemt. Denne metode bruges især til metal, fibercement og HPL-facadeelementer.

SYSTEM F1.10

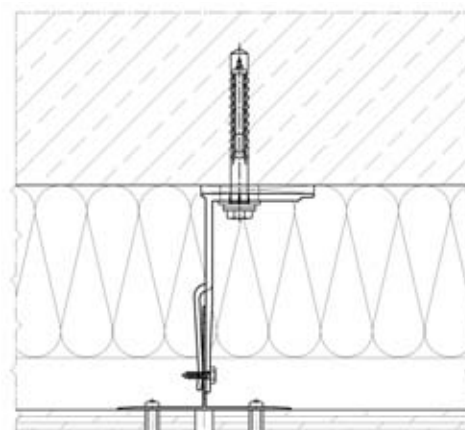
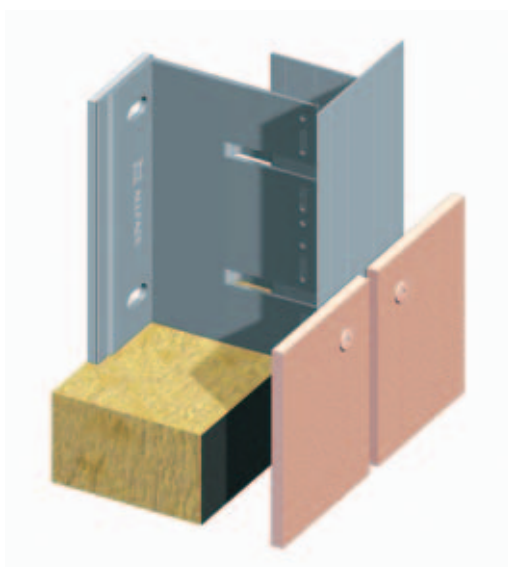

SYSTEM F2.10

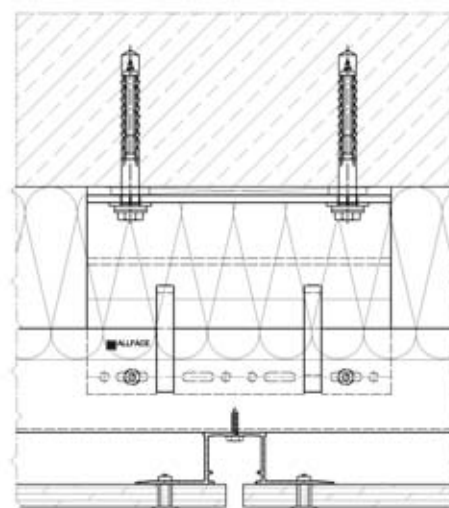
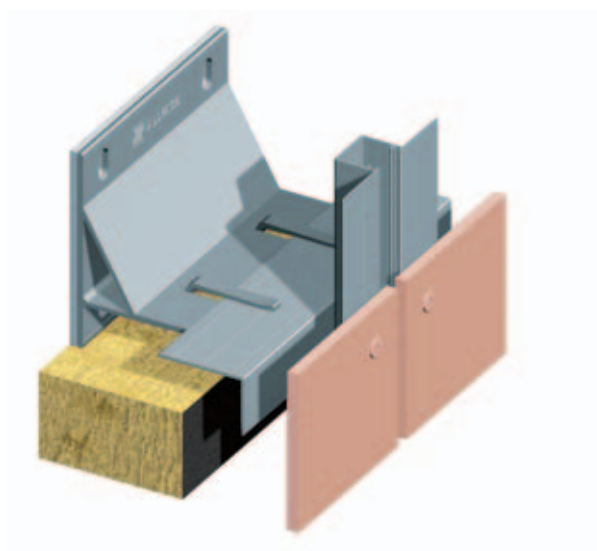

SYNLIG BEFÆSTIGELSE MED KRAMPER

Befæstigelse med kramper bruges især til facadeelementer af keramik- og terrakotta. Kramperne fås i aluminium og rustfrit stål og kan fremstilles så de passer i farve til facadeelementerne.

SYSTEM F1.20

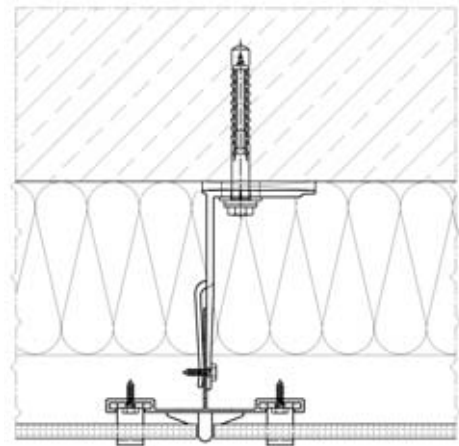
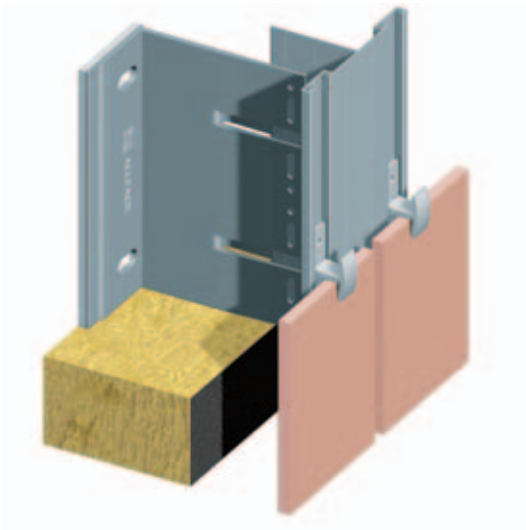

SYSTEM F2.20

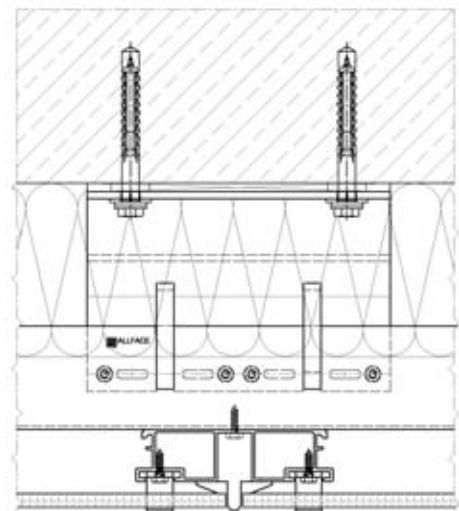
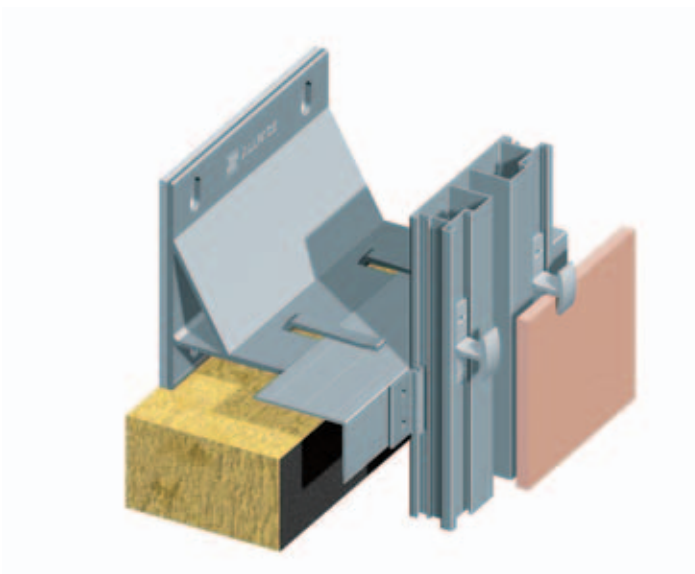

SKJULT BEFÆSTIGELSE MED KLÆBESYSTEM

En økonomisk montagemåde er at klæbe facadepladerne fast. Pladerne monteres på de tilsvarende forbehandlede bæreprøfer med langtidselastisk klæbemiddel eller med dobbeltklæbende montagebånd.

SYSTEM F1.30

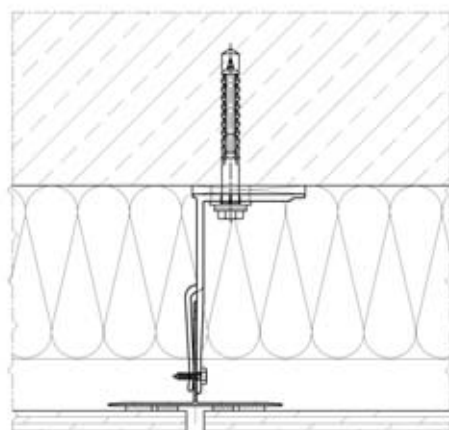
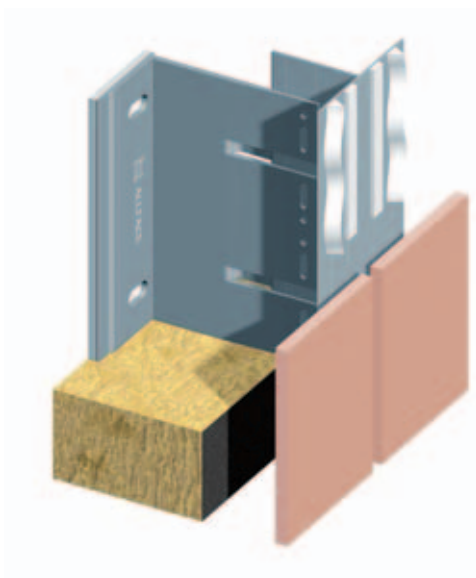

SYSTEM F2.30

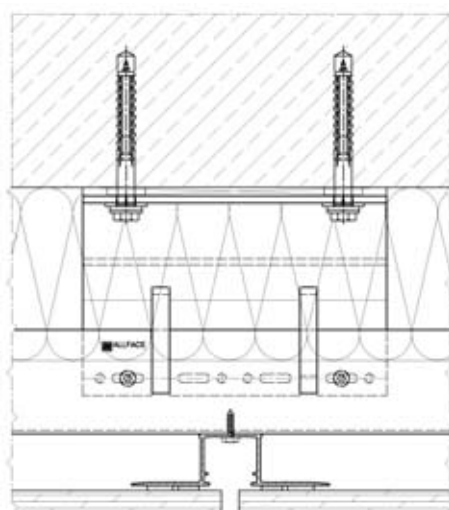
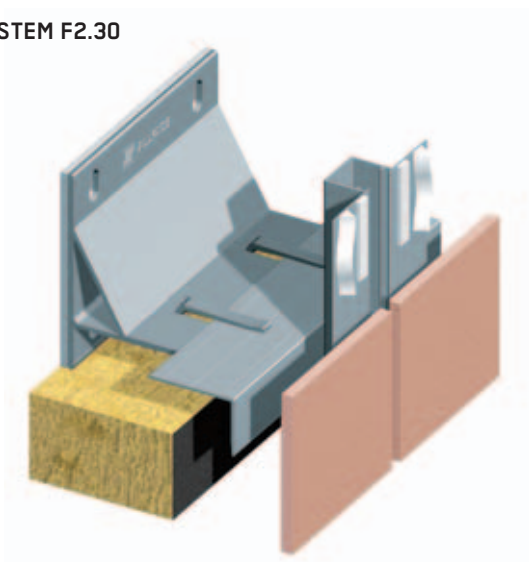

SKJULT BEFÆSTIGELSE MED UNDERSKÅRET ANKER

Facadeplader kan fastgøres mekanisk og skjult ved hjælp af underskårne anker. På bagsiden af pladerne indsættes der agraffer med specielle dyvler i det underskårne borehul hvorefter de sættes fast ved at skrue skrue i. Hver facadeplade fastgøres med mindst fire separate agraffer.

SYSTEM F1.40

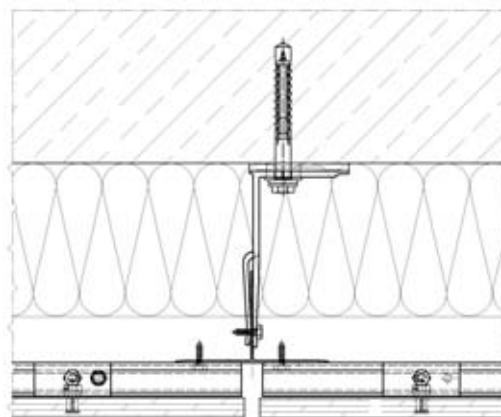
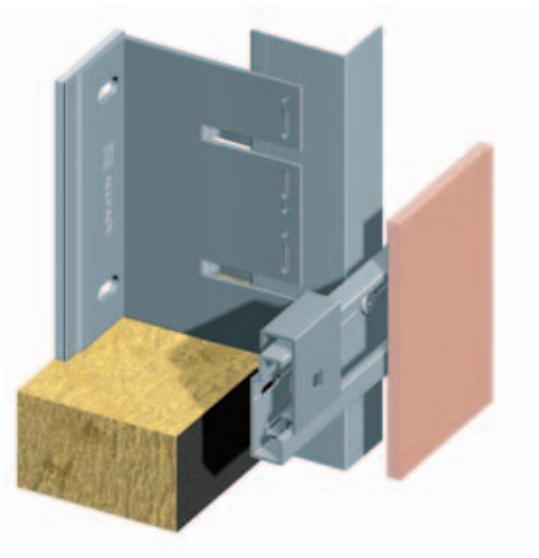

SKJULT BEFÆSTIGELSE TIL OPHÆNGNING AF FACADEELEMENTER

Ophængning af facadeelementerne har vist sig at være en yderste effektiv montagemetode. Især er sandwichplader velegnede til denne metode. Med fræseteknik forarbejdes sandwichpladerne til kassetter, der hænges fast i befæstigelsessystemet og sikres mod at kunne rutsje.

SYSTEM F1.50

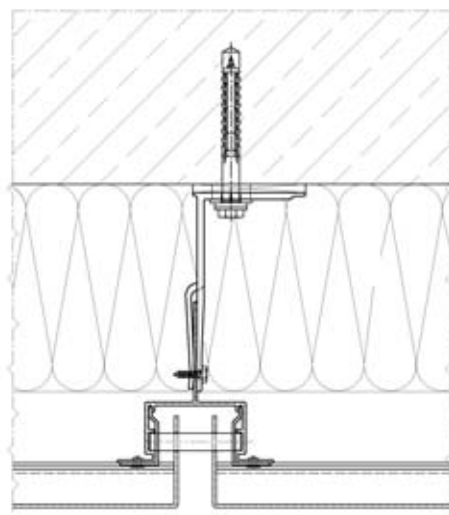

SYSTEM F2.50

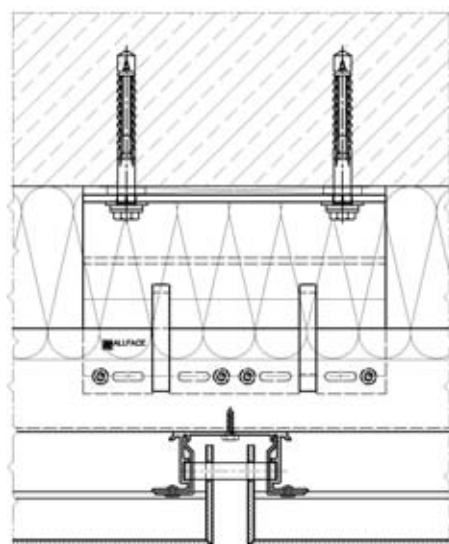
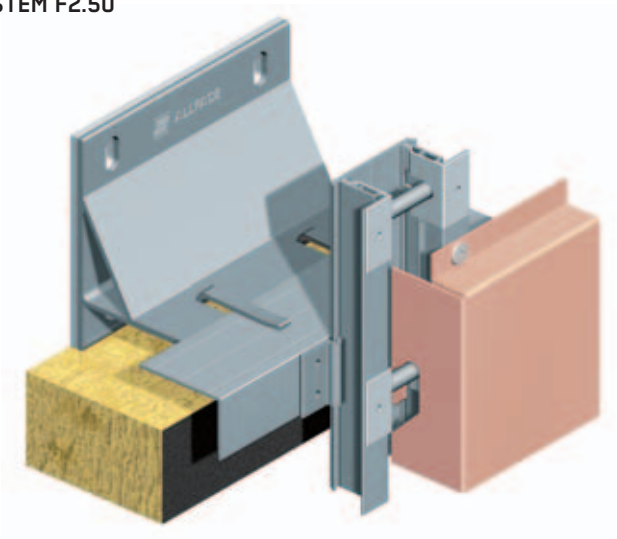



HJÆLP OG VEJLEDNING I HELE VERDEN

Vi forenkler kompleksiteten i facadeudformning. På basis af dine detaljerede informationer om projektet finder vi frem til den optimale befæstigelsesløsning for dig.

Med vores statik-beregningsprogram optimerer vi mængden af befæstigelseselementer der skal bruges, samtidig med at vi tager højde for de nødvendige sikkerhedskrav. På den måde yder vi et væsentligt bidrag til projektets økonomi.

Med udgangspunkt i bygningens statik udarbejdes der montageplaner der sikrer at befæstigelsen kan udføres overskueligt, nemt og hurtigt.

I dialog med vores kunder kan vi først og fremmest på planlægningsstadiet gøre opmærksom på problemer og forbedringsmuligheder og dermed hjælpe kunden med at spare omkostninger.

Vi stiller gerne CAD-tegninger med systemdetaljer til rådighed til at udarbejde planer.

Desuden giver vi dig de passende forlæg til licitationstekster.

Vi rådgiver facadeproducenter og arkitekter om generelle og specifikke emner vedrørende ophængte facader med bagventilation og instruerer kunder og montagetteams på stedet.

Den nødvendige kundenærhed kan vi realisere ved hjælp af vores internationale distributionsnet. Kundernes fordel er vores målestok for kvalitet og præstation. Det er det vi handler ud fra.

Projektinfo-formular

For at kunne udarbejde et meningsfuldt tilbud har vi brug for en projektinfo-formular udfyldt af dig. (Se formularen projektinfo på www.allface.com » downloads)

Garanti

Allface systemer produceres i henhold til EN 12020 og EN 755 og der kan udleveres statisk dokumentation for dem. Allface hæfter ikke for mangler i facadeelementerne eller i montagen. De lokale bygningsforskrifter skal overholdes!

Der tages forbehold for tekniske ændringer.

© Allface 2006
Grafik: TextDesign
Version: 1/06 dk



ALLFACE Befestigungstechnologie GmbH ö CoKG
Aredstraße 29 Büro 222, A-2544 Leobersdorf, Østrig

T +43(0)2256/625 18

F +43(0)2256/625 18 18

e office@allface.com

www.allface.com